

//// //// 圆锯 //

硬质合金圆锯片齿侧刃磨机床
外径可达 $\text{Ø}650$ mm

CPF 650



新一代机床的经济性：

CPF 650

5根CNC控制轴，可实现灵活而精准的齿侧加工。

操作界面更加人性化，配备新型多功能手轮。配备自动中央润滑系统，从而降低维护费用。利用巧妙的机床设计理念灵活实现木材、铝和塑料的各种加工。

结论：加工直径80 mm至650 mm的硬质合金圆锯片时，精度与生产效率完美结合。

CPF 650 ——
在性价比方面也同样树立了新标准

CPF 650 —— 浓缩的先进技术



//// 1 紧凑的设计

CPF 650的紧凑型结构设计高效利用空间，安装十分简便

//// 2 LCD彩色显示屏

支持先进的操作理念，确保最佳的用户引导

//// 3 大视窗

对磨削过程和整个工作间随时一览无遗

//// 4 标配全封闭式护罩

由此提供有效的防噪声、喷射和排放防护，浑然一体地展示出与企业地位相符的外在形象

//// 5 坚固的结构

稳固的机床构造可消除CPF 650运行中的振动，从而提高成品质量

//// 最佳空间分隔

电气间、机床间和工作间始终彼此隔开：避免机械和电气设备脏污，简化保养过程，延长使用寿命



/// 机床设计理念

CPF 650是适合刃磨硬质合金圆锯片的最佳装备：该系列产品功能齐全，可满足所有加工要求。

/// 5根CNC控制轴无需液压系统，可以常见的所有角度进行高效的完整加工 —— 可加工组齿

/// 往复磨削程序包含在标准配置中 —— 磨削余量比较大的情况下只需一个工作循环，比如：刃磨补齿

/// 最理想的动作协调性，既缩短磨削时间，又减少非生产时间，可调式进给曲线确保最佳的锯齿定位

/// 广受赞誉的孚尔默驱动技术，保障动态又可靠的加工

/// 5轴运动学机构有助于达到最大的加工灵活性

/// 基本配置中已包括自动中央润滑系统，从而进一步降低维护费用

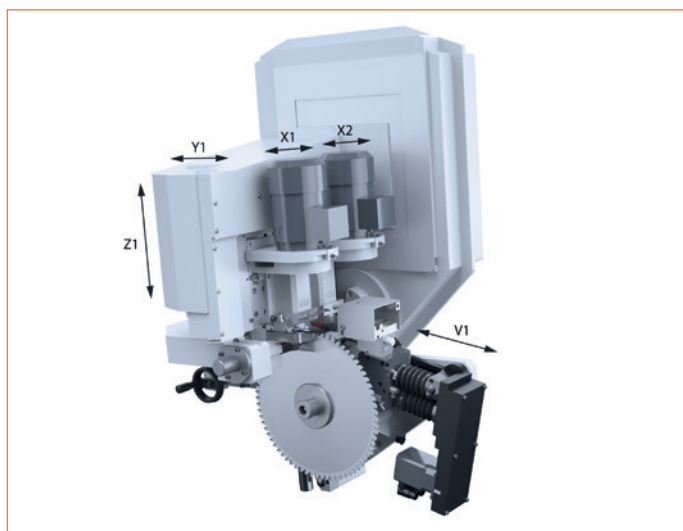

/// 出类拔萃的加工灵活性
原因在于采用了5根CNC控制轴（V1，Z1，X1，X2，Y1）



/// 齿侧加工

/// 应用

木材、塑料和铝加工所用锯片的齿侧加工。高度的加工灵活性和强大的磨削效率,让CPF 650成为诸多应用领域的首选。

/// 针对各种常见角度进行自动调节 —— 包括前角 —— 并能自动识别齿距

/// 可加工凸齿齿侧

/// 可在不调节张紧滑座的情况下更换锯片 —— 无需重新设置



/// 磨削程序
向前磨削, 退刀, 快速返回



/// 磨削程序
快速向前, 横向进给, 磨削返回



/// 磨削程序
向前磨削, 退回, 无退刀过程

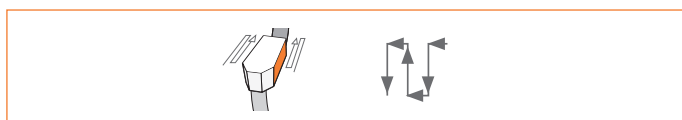

/// 往复磨程序
根据用户设定的进刀量和磨削行程进行往复磨



/// 齿侧高度差
刃磨带有齿侧高度差的锯片



/// 齿侧后刀面 // 可加工的齿形举例
凸齿齿侧, 正/负径角角 (划线圆锯)

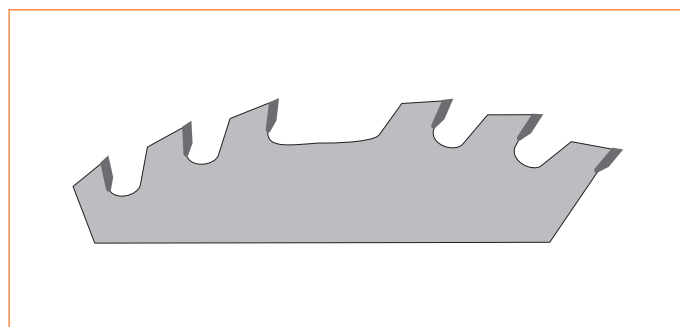

/// 组齿
可加工

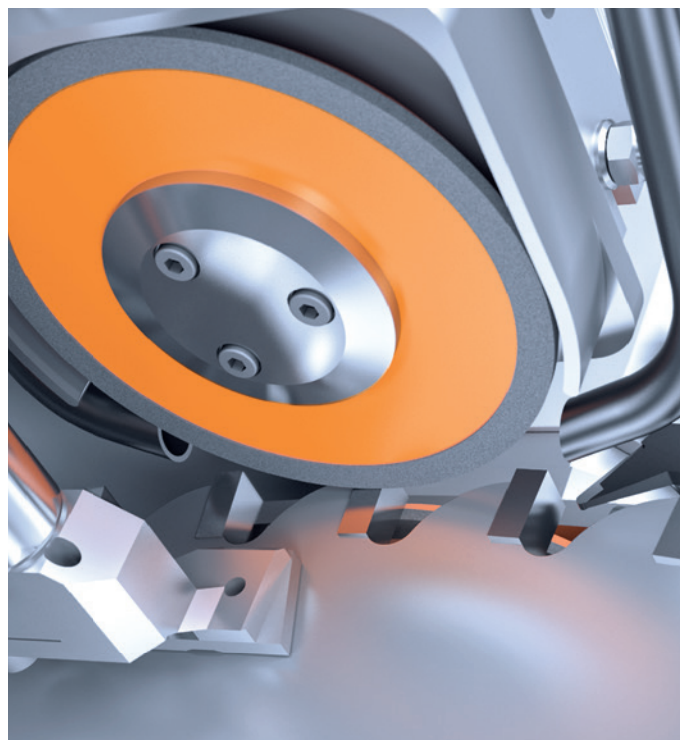

/// 齿侧加工



/// 操作理念

新型多功能手轮让工作明显变得更简单而快捷。控制轴的选择和运行只需要通过一个模块进行，从而有效避免误操作。另外，手轮可用作**Override**（调速）电位计，以便在自动运行模式下调整速度。

///根据要求输入不同的磨削速度：优化加工时间，或提升表面质量

/// 无需手动调节径向后角和切向后角 —— 避免操作失误。可作为角度或绝对值输入

/// 也可进行单侧全自动加工（例如圆锥形划线锯片）

/// 由于采用了进给机构传感系统，因此不需要输入齿距

/// 在多面加工程序中，对于带齿侧偏移的特殊齿形进行默认编程

孚尔默操作理念 —— 确保了最出色的应用舒适性



/// 1 简洁的孚尔默图标更利于直观编程

/// 2 可存储多达4000个程序

/// 3 基于WINDOWS的界面采用10英寸LCD彩色显示屏和图形化用户指引

/// 4 简单的设置通过创新的多功能手轮实现

/// 技术参数

圆锯	
外径	80 – 650 mm
孔径	自10 mm起
基体厚度	≤ 5 mm
齿距	≤ 100 mm
前角	-10°至+30°
切向后角	0°至8°
径向后角	0°至6° (直至-20°, 必要时进行单侧加工)

磨削行程	
齿侧	≤ 20 mm
磨削轴驱动功率	
	0.7 kW
砂轮	
外径	80 – 100 mm
孔径	32 mm
圆周速度	约18 – 27 m/s*
冷却液箱容量	
	约125 l
连接负荷 (不含附加装置)	
	约3.7 kVA
重量	
	约900 kg

*变量可选

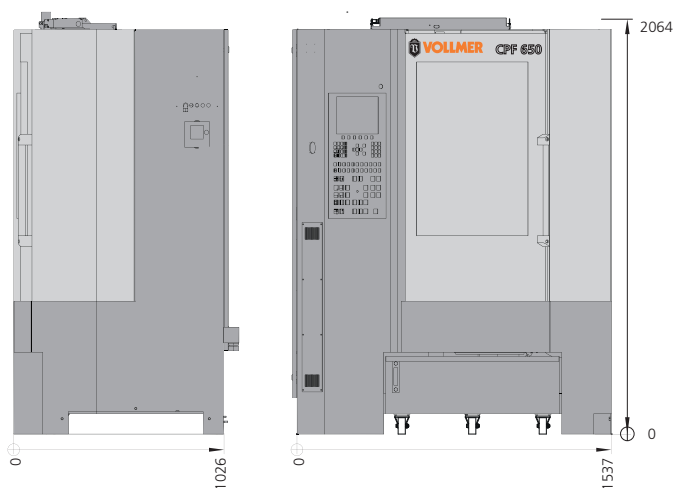

/// 机床尺寸

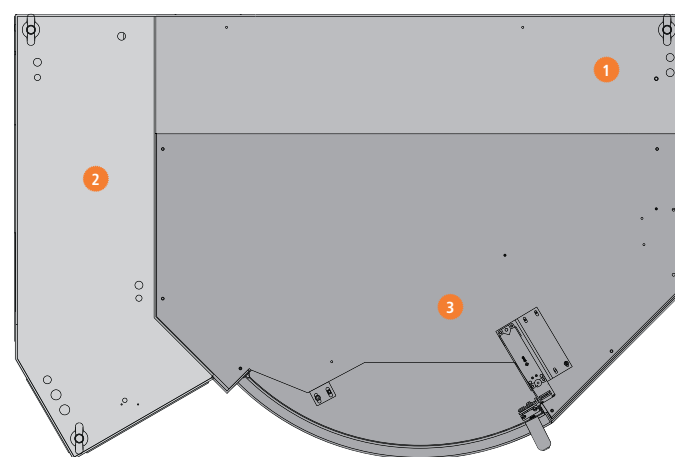

/// 内部空间

1 机床间

2 电气间

3 工作间

保留因技术进步而变更设计的权利。已申请专利。

/// 度身定制的贴心服务

孚尔默拥有一系列全面的售后服务项目，随时随地为您提供效益显著且经济实惠的支持。

从周到的最佳融资方案咨询直至优惠的售后服务合同——您甚至能提前自行决定今后将产生的服务费用。

简而言之：我们提供可靠完善的一站式服务，您只需全身心地专注于核心要素：——您的成功。

/// 细致的咨询服务和项目规划

/// 融资和保险

/// 培训和调试

/// 保养和售后服务

/// 原厂备件

/// 更新和软件

/// 二手手机的回购和销售

CPF 650 —— 关键优势一览：

/// 更高的生产效率

经过优化的磨削时间，卓越的加工精度，堪称典范的操作舒适性。

在效益和精度方面让您获益匪浅。

/// 更高的经济性

以公平公正的条款，为您提供丰富的服务项目。

投资透明 —— 盈利丰厚。

/// 最大的加工灵活度

5根CNC控制轴。无需手动调节。灵活编程的加工流程。

从而提供给您更多的可能性。



了解有关孚尔默的
更多信息