

//// //// 圆锯 //

硬质合金圆锯片齿顶齿面刃磨机床  
外径可达 $\text{Ø}650\text{ mm}$

**CP 650**



新一代机床的经济性：

## CP 650

4根CNC控制轴可以在一个循环内精确磨削所有常见齿形。

操作界面更加人性化，配备新型多功能手轮。配备自动中央润滑系统，从而降低维护费用。利用巧妙的机床设计理念灵活实现木材、铝和塑料的各种加工。

结论：加工直径80 mm至650 mm的硬质合金圆锯片时，精度与生产效率完美结合。

**CP 650 ——  
在性价比方面也同样树立了新标准**

## CP 650 —— 浓缩的先进技术



### //// 1 紧凑的设计

CP 650的紧凑型结构设计高效利用空间，安装十分简便

### //// 2 LCD彩色显示屏

支持先进的操作理念，确保最佳的用户引导

### //// 3 大视窗

对磨削过程和整个工作间随时一览无遗

### //// 4 标配全封闭式护罩

由此提供有效的防噪声、喷射和排放防护，浑然一体地展示出与企业地位相符的外在形象

### //// 5 坚固的结构

稳固的机床构造可消除CP 650运行中的振动，从而提高成品质量

### //// 最佳空间分隔

电气间、机床间和工作间始终彼此隔开：避免机械和电气设备脏污，简化保养过程，延长使用寿命



### /// 机床设计理念

CP系列是适合刃磨硬质合金圆锯片的最佳装备。该系列产品功能齐全,可通过多样化的方案满足所有加工要求。

/// 4根CNC控制轴可在仅仅一个循环内对所有常见齿形进行完整加工 —— 可加工轴向角和组齿

/// 往复磨程序包含在标准配置中 —— 磨削余量比较大的情况下只需一个工作循环。比如: 刃磨补齿

/// 电机驱动式前角/后角调节,可快速从齿面转换至齿顶

/// 最理想的动作协调性,既缩短磨削时间,又减少非生产时间

/// 始终无需采用液压系统 —— 维护成本极低

/// 基本配置中已包括自动中央润滑系统,从而进一步降低维护费用

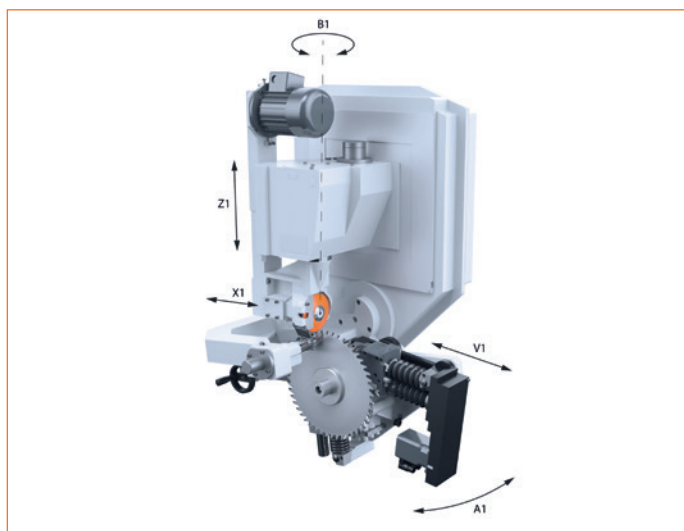

/// 出类拔萃的加工灵活性  
原因在于采用了4根CNC控制轴 (B1, Z1, X1, V1)



/// 齿面刃磨



/// 齿顶刃磨

## /// 应用

卓越的多变性和完善的功能性让CP 650系列产品成为木材、铝和塑料加工等行业中车间刃磨圆锯锯片的经济实惠之选，因而普遍适用于锯木厂、刃磨服务和小批量生产。

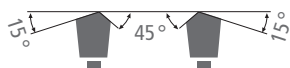

/// 斜磨角度  
可个别选择



/// 磨削速度  
可针对不同的表面进行无级调节



/// 往复磨程序  
在较高的磨削率下仍能达到出色的表面质量



/// 组齿  
可加工

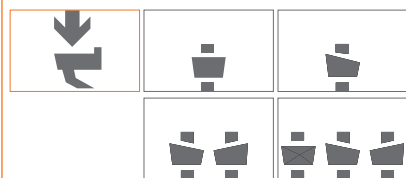

/// 齿面 // 齿形举例

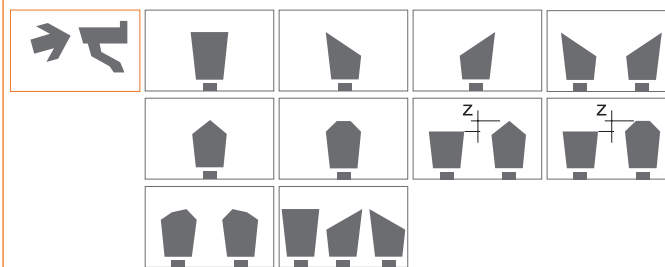

/// 齿顶 // 齿形举例



/// 多面加工程序  
可选



### /// 操作理念

采用新型多功能手轮的现代操作理念让工作明显变得更简单而快捷。控制轴的选择和运行只需要通过一个模块进行——对于避免可能出现的误操作很有帮助。另外，手轮可用作 Override（调速）电位计，以便在自动运行模式下调整速度。

/// 通过输入针对不同表面的可变磨削速度，优化了加工时间，提升了表面质量

/// 由于采用了进给机构传感系统，因此不需要输入齿距

/// 通过数字化探测自动调整前角和后角，从而避免了调整错误

孚尔默操作理念 —— 确保了最出色的应用舒适性



/// 1 简洁的孚尔默图标更利于直观编程

/// 2 可存储多达4000个程序

/// 3 基于WINDOWS的界面采用10英寸LCD彩色显示屏和图形化用户指引

/// 4 简单的设置通过创新的多功能手轮实现

## /// 技术参数

圆锯	
外径	80 – 650 mm
孔径	自10 mm起
基体厚度	≤ 5 mm
齿距	≤ 100 mm
前角	-10°至+30°
后角	+5°至45°
斜磨	
针对齿顶	≤ 45°
针对齿面	≤ 15°

磨削行程	
齿面	≤ 20 mm
齿顶	≤ 24 mm
磨削轴驱动功率	0.7 kW
砂轮	
外径	125 mm
孔径	32 mm
圆周速度	约27 m/s
冷却液箱容量	约125 l
连接负荷 (不含附加装置)	约2.2 kVA
重量	约900 kg

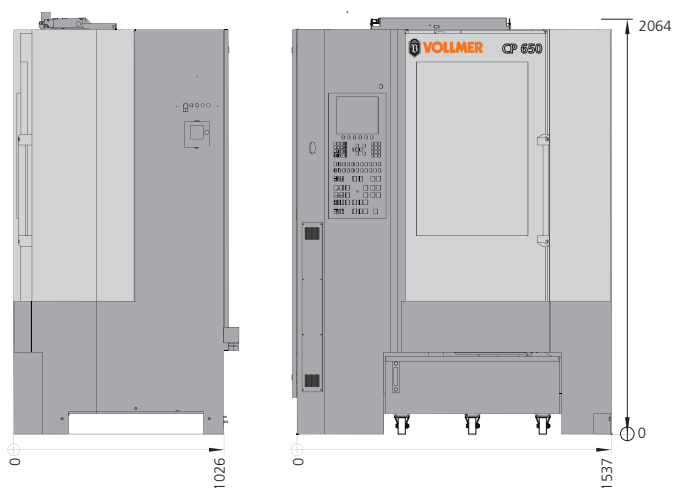

/// 机床尺寸

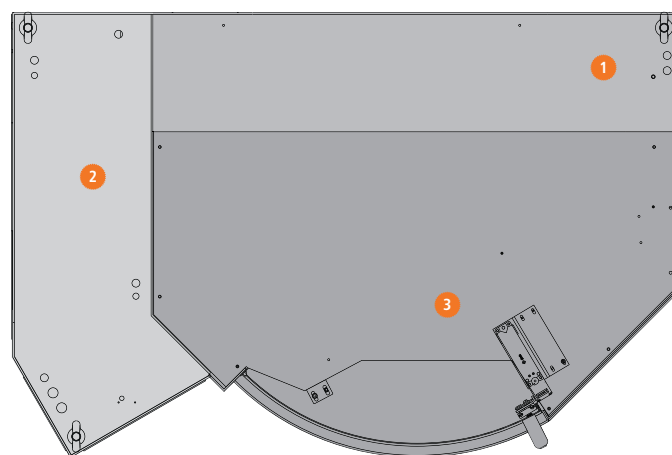

/// 内部空间

1 机床间

2 电气间

3 工作间

保留因技术进步而变更设计的权利。已申请专利。

## /// 度身定制的贴心服务

孚尔默拥有一系列全面的售后服务项目，随时随地为您提供效益显著且经济实惠的支持。

从周到的最佳融资方案咨询直至优惠的售后服务合同——您甚至能提前自行决定今后将产生的服务费用。

简而言之：**我们提供可靠完善的一站式服务，您只需全身心地专注于核心要素——您的成功。**

/// 细致的咨询服务和项目规划

/// 融资和保险

/// 培训和调试

/// 保养和售后服务

/// 原厂备件

/// 更新和软件

/// 二手手机的回购和销售

### CP 650 —— 关键优势一览：

#### /// 更高的生产效率

经过优化的磨削时间，卓越的加工精度，堪称典范的操作舒适性。

**在效益和精度方面让您获益匪浅。**

#### /// 更高的经济性

以公平公正的条款，为您提供丰富的服务项目。

**投资透明 —— 盈利丰厚。**

#### /// 更高的加工灵活性

**4根CNC控制轴在一个循环内完成所有常见齿形的加工——包括组齿。**

**为了梦想，做足准备。**



了解有关孚尔默的  
更多信息